

SUPER 1800-2

Extendidora sobre orugas



ERGOPLUS

SUPER 1800-2

- ▶ Anchura de extendido máx.
10,0 m
- ▶ Rendimiento de extendido máx.
700 t/h
- ▶ Anchura de transporte
2,55 m

Con una marca de éxito se conduce siempre mejor
- ¡siempre!



Extendedora sobre orugas con estilo innovador

La SUPER 1800-2 es una de las extendedoras sobre orugas más compactas y potentes de su clase y, como tal, domina una gama de aplicaciones extraordinariamente amplia. Con un ancho de trabajo máximo de 10 m en una longitud de máquina de sólo 6 m, la nueva extendedora de VÖGELE domina tanto las autopistas como las rotondas estrechas. La potencia de accionamiento viene determinada por un motor diesel de 129,6 kW perfectamente ajustado. Además de por su elevada capacidad de rendimiento, este moderno concepto de accionamiento también convence, sobre todo, por su rentabilidad. Incluso trabajando el modo ECO, la máquina es muy silenciosa y ahorrativa.

ErgoPlus, el concepto de mando de VÖGELE, proporciona las condiciones de trabajo perfectas.

Esto se debe a que ErgoPlus hace que manejar la máquina sea una tarea muy sencilla.

El maquinista dispone de un lugar de trabajo moderno y ergonómico, en el que se ha estudiado hasta el último detalle. Por todo ello, la SUPER 1800-2 marca la pauta en cuestiones como nivel de prestaciones, rentabilidad y facilidad de uso.

- ▶ Anchura máxima de extendido 10 m
- ▶ Rendimiento de extendido hasta 700 t/h
- ▶ Espesor máximo de extendido 30 cm
- ▶ Anchura de transporte 2,55 m
- ▶ Velocidad de extendido hasta 24 m/min
- ▶ Velocidad de transporte hasta 4,5 km/h
- ▶ Potente motor diesel PERKINS de 129,6 kW
- ▶ Sencillo concepto de mando ErgoPlus
- ▶ Techo fijo con grandes toldos



SUPER 1800-2 – Resumen de los usos para el cliente

HIGHLIGHTS

Concepto de accionamiento eficaz y ecológico

- ▶ El potente motor diesel PERKINS proporciona 129,6 kW con sólo 2000 rpm. Este moderno y silencioso motor cumple las normativas sobre escape de gases COM 3a y EPA.
- ▶ Las distintas velocidades se pueden seleccionar con sólo apretar un botón (MIN, ECO, MAX).
- ▶ El modo ECO (125 kW con 1800 rpm) resulta adecuado para muchas tareas. Reduce las emisiones acústicas de un motor ya de por sí silencioso y hace que el consumo de combustible y el desgaste caigan en picado.
- ▶ La propulsión constante de la extendidora también contribuye a la óptima calidad del extendido. La gestión electrónica del motor de la SUPER 1800-2 controla que la potencia del motor se mantenga constante y que siempre se suministre la suficiente potencia.
- ▶ Un potente generador de corriente trifásica con gestión integrada adapta su potencia a la anchura de extendido seleccionada y permite que los tiempos de calentamiento de los grupos de compactación sean muy breves.
- ▶ Un gran radiador de varios circuitos y una conducción del aire innovadora garantizan una refrigeración perfecta del líquido refrigerante del motor, el aceite hidráulico y el aire de sobrealimentación con unas emisiones de ruido reducidas.
- ▶ La refrigeración homogénea proporciona la temperatura ideal en el sistema hidráulico y una capacidad de rendimiento absoluta para los accionamientos, incluso a plena carga y con temperaturas altas en el exterior de hasta 50° C.
- ▶ Los accionamientos individuales hidráulicos de alta calidad en circuitos cerrados alcanzan un grado de rendimiento extraordinario. Es así como el engranaje de distribución de bombas transforma la potencia del motor en la fuerza de la máquina, de un modo extremadamente eficaz.

Precisión sobre orugas

- ▶ Los potentes accionamientos individuales que van incorporados en el tambor de las orugas transforman la potencia de accionamiento en velocidad de extendido, sin pérdida alguna.
- ▶ El largo tren de orugas tiene una gran superficie de apoyo para conseguir la máxima tracción. Esto garantiza una propulsión constante, incluso en los terrenos más difíciles.
- ▶ Marcha recta estable y toma precisa de las curvas por medio de los accionamientos individuales regulados electrónicamente en los dos trenes de orugas.



SUPER 1800-2 – Resumen de los usos para el cliente

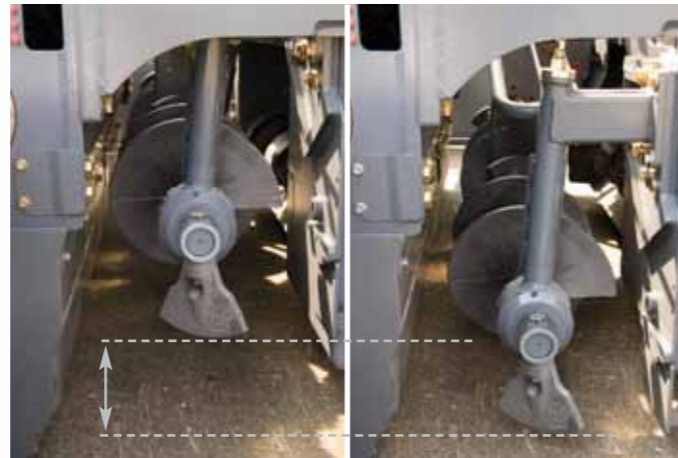

Gran tolva receptora y alimentación fácil

- ▶ La gran tolva receptora tiene una capacidad de 13 toneladas, por lo que siempre se dispone de suficiente mezcla para el extendido, incluso en las condiciones de alimentación más complejas, por ejemplo, bajo los puentes.
- ▶ El material se alimenta fácilmente a través de las paredes de la tolva, que son profundas y muy salientes horizontalmente, así como mediante los resistentes faldones delanteros de la tolva.
- ▶ Los rodillos de impulsión del camión, muy anchos y oscilantes en suspensión, permiten una alimentación cómoda y regular por parte de los vehículos transportadores de la mezcla.
- ▶ La puerta frontal hidráulica (opción) de la tolva evita la pérdida de mezcla al cambiar de camión y proporciona un completo vaciado de la tolva, sin trabajo manual. De este modo, la cantidad de mezcla total queda integrada en el proceso del transporte del material.

Transporte perfecto de la mezcla: la base para la mejor calidad de extendido

- ▶ Los potentes accionamientos individuales hidrostáticos de las cintas transportadoras y los sinfines de distribución tienen un elevado rendimiento de extendido, que puede llegar a las 700 toneladas por hora.
- ▶ El suministro de la mezcla, regulado proporcionalmente y con un control permanente del caudal, proporciona una base del extendido uniforme y precisa de ajuste.
- ▶ La altura de los sinfines de distribución de todo el ancho de trabajo, incluyendo los soportes, tirantes y chapas limitadoras del túnel, se puede regular hasta 20 cm, de forma progresiva.
- ▶ Así se consigue una distribución de la mezcla óptima, tanto en el extendido de capas finas como en el caso de espesores de extendido cambiantes dentro de un mismo tramo de obra.
- ▶ El gran diámetro de las aletas de los sinfines de distribución (400 mm) sirve para obtener una distribución óptima de la mezcla, también con anchuras de trabajo considerables.
- ▶ El tamaño del túnel de sinfín se ajusta muy fácilmente y proporciona un flujo de material adecuado, incluso con grandes cantidades de extendido.

Fácil mantenimiento y larga duración

- ▶ El amplio recinto del motor y las grandes compuertas de mantenimiento permiten acceder cómodamente a todos los puntos de mantenimiento.
- ▶ Todas las bombas están emplazadas en el engranaje de distribución de bombas y, gracias a su clara disposición y accesibilidad, ofrecen un altísimo nivel de facilidad de servicio.
- ▶ El equipo de lubricación central suministra automáticamente la grasa necesaria a los cojinetes de las cintas transportadoras y los sinfines de distribución.
- ▶ La disposición para el servicio aumenta, porque se utilizan componentes altamente robustos y de prolongada vida útil, fabricados con materiales resistentes al desgaste.
- ▶ El concepto de servicio unitario de todas las extendedoras VÖGELE facilita el mantenimiento y supone un ahorro en costes de formación.

STRENGTHS

El concepto de mando de fácil manejo

Puesto de mando ErgoPlus con una perspectiva perfecta

- ▶ Este cómodo puesto de mando ofrece una visibilidad perfecta de todos los puntos más importantes de la extendidora, por ejemplo, la tolva de la mezcla, el indicador de dirección y la regla. Esto permite que el maquinista controle todo el proceso de alimentación sin ningún problema.
- ▶ La colocación de los asientos y la clara disposición de la plataforma ofrecen una visión inmejorable del túnel de sinfín, lo que permite que el maquinista controle, en todo momento, la aplicación del material delante de la regla.
- ▶ Una disposición ergonómica del puesto de trabajo permite desarrollar la labor con mayor comodidad. La calefacción integrada en la zona de los pies hace que las condiciones de trabajo sean más agradables a bajas temperaturas.

Un sitio para cada cosa

- ▶ Toda la plataforma de mando sigue una ordenación muy clara. La máquina dispone de suficientes espacios de almacenaje para que todo esté ordenado.
- ▶ En los compartimentos situados debajo de los asientos se pueden guardar las consolas de mando de la regla para protegerlas contra robos o vandalismo.
- ▶ La consola de mando del conductor está protegida contra las destrucciones intencionadas por una cubierta en materia plástica reforzada de fibras de vidrio, a prueba de los golpes más duros.

El techo fijo ofrece la protección adecuada

- ▶ El moderno techo de plástico reforzado con fibra de vidrio es la protección perfecta para resguardarse del sol y de la lluvia.
- ▶ Los toldos de ancho fácilmente ajustable protegen al maquinista, incluso con el asiento basculado hacia fuera.
- ▶ El techo (amortiguadores incluidos) se extiende y se pliega rápida y fácilmente mediante una bomba hidráulica de mano.
- ▶ En el techo están integrados seis faros de trabajo muy potentes que, gracias a su disposición elevada, proporcionan una buena iluminación del lugar de la obra (opcional: faros de xenón).



El concepto de mando de fácil manejo



Consolas de mando ErgoPlus

- ▶ Por todo lo ancho del puesto de mando se puede ajustar fácilmente la consola de mando del conductor, lo que permite trabajar en condiciones muy ergonómicas, incluso con el asiento basculado hacia fuera.
- ▶ La distribución lógica y funcional de los elementos de mando, así como la adecuada disposición de todas las funciones, permiten manipular la máquina de un modo sencillo y seguro.
- ▶ Acceso directo a todas las funciones más utilizadas en la obra mediante un botón de mando de corto recorrido. Esto permite, por ejemplo, que el operario de la regla efectúe la inversión de los sinfines de distribución, rápida y fácilmente, con sólo pulsar un botón.
- ▶ Los botones de mando estancos al agua también se logran activar con guantes. Esto evita los errores de manejo.
- ▶ Las pantallas grandes y de fácil lectura en las consolas de mando del conductor y de la regla muestran la información más importante en el primer nivel de menú.
- ▶ Gracias a una estructura de menú clara y a unos símbolos unívocos y fácilmente comprensibles, utilizar la pantalla es una tarea sencilla y segura.
- ▶ Cuando oscurece, la consola de mando del conductor se ilumina automáticamente para garantizar unas condiciones adecuadas para el trabajo nocturno.
- ▶ La función de Memory guarda todos los últimos valores ajustados, al salir del modo de servicio „Extendido“. De este modo, después de trasladar la extendidora, los ajustes guardados vuelven a estar disponibles de inmediato.
- ▶ Los datos importantes de la máquina y de la regla también se pueden activar y ajustar en las consolas de mando de la regla.
- ▶ La estructura modular de la consola de mando del conductor permite efectuar las reparaciones con un ahorro en costes. En caso de servicio, es posible cambiar un solo módulo sin tener que sustituir toda la unidad al completo.

Con NIVELTRONIC® Plus, la nivelación es un juego de niños

- ▶ El ultramoderno sistema automático de nivelación VÖGELE NIVELTRONIC® Plus (opcional) es muy fácil de aprender y consigue unos resultados extraordinarios en el extendido.
- ▶ Manejo sencillo mediante símbolos de lenguaje neutro.
- ▶ Acceso directo a todas las funciones principales de NIVELTRONIC® Plus en el primer nivel de menú.
- ▶ Un sistema electrónico de medición de desplazamiento determina la posición actual de los cilindros niveladores.
- ▶ La visualización de la altura actual de los cilindros de nivelación y la inclinación transversal en las pantallas de las consolas de mando de la regla son una ayuda para el ajuste de la regla.
- ▶ El sistema VÖGELE NIVELTRONIC® Plus reconoce automáticamente todos los sensores conectados, lo que permite controlarlos y manejarlos desde las dos consolas de mando de la regla.



Reglas de extendido

Como no podía ser de otro modo, a un tractor muy potente también le corresponde una regla de extendido acorde. Cada aplicación tiene unos requisitos específicos. En última instancia, el trabajo cotidiano es el que determina cuál es la configuración más adecuada.

La SUPER 1800-2 ofrece una amplia selección de reglas y variantes de compactación:

- ▶ Las reglas extensibles VÖGELE son especialmente adaptables. La AB 500-2 y la AB 600-2 disponen de un sistema de guía telescópica monotubular muy preciso y robusto, con el que se puede ajustar la anchura de extendido al milímetro y con rapidez.
- ▶ Asimismo, la SUPER 1800-2 también se puede combinar con la regla fija SB 250 que, a su vez, es ampliable hasta una anchura de trabajo de 10 m mediante extensiones mecánicas, sin demasiado esfuerzo.
- ▶ Opcionalmente, también está disponible una descarga de la regla independiente, ajustable por medios electrónicos. Sirve de ayuda al usuario en las condiciones de extendido más difíciles.
- ▶ Todas las reglas están disponibles en las versiones TV (con támara y vibración), así como en las versiones TP1 y TP2 (con támara y uno o dos listones de presión) con la exclusiva tecnología de alta compactación de VÖGELE.





En detalle: Las reglas para SUPER 1800-2

AB 500-2

- ▶ **Anchuras de extendido:**
 - De 2,55 a 5,0 m extensible de forma gradual.
 - Ampliable hasta 8,5 m con extensiones mecánicas.
- ▶ **Variantes de compactación:**
 - AB 500-2 TV con támara y vibración
 - AB 500-2 TP1 con támara y 1 listón de presión
 - AB 500-2 TP2 con támara y 2 listones de presión

Por ejemplo: AB 500-2 TV y TP1 en anchura máxima de trabajo

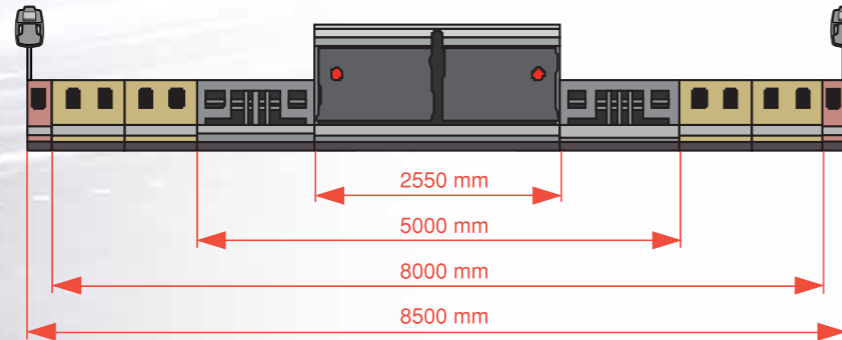

AB 600-2

- ▶ **Anchuras de extendido:**
 - De 3,0 a 6,0 m extensible de forma gradual.
 - Ampliable hasta 9,0 m con extensiones mecánicas.
- ▶ **Variantes de compactación:**
 - AB 600-2 TV con támara y vibración
 - AB 600-2 TP1 con támara y 1 listón de presión
 - AB 600-2 TP2 con támara y 2 listones de presión

Por ejemplo: AB 600-2 TV y TP1 en anchura máxima de trabajo

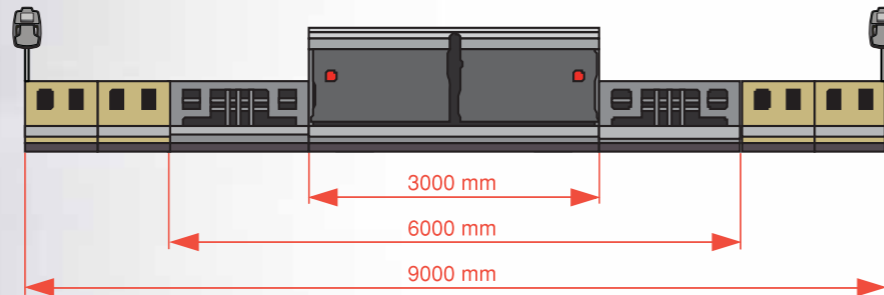

SB 250

- ▶ **Anchuras de extendido:**
 - Anchura base 2,5 m. Ampliable con extensiones mecánicas hasta 10,0 m.
 - Gracias a las piezas adicionales extensibles hidráulicas (75 cm), la anchura de trabajo puede ajustarse de forma variable en un ámbito total de 1,5 m.
- ▶ **Variantes de compactación:**
 - SB 250 TV con támara y vibración
 - SB 250 TP1 con támara y 1 listón de presión
 - SB 250 TP2 con támara y 2 listones de presión

Por ejemplo: SB 250 TV y TP1 en anchura máxima de trabajo

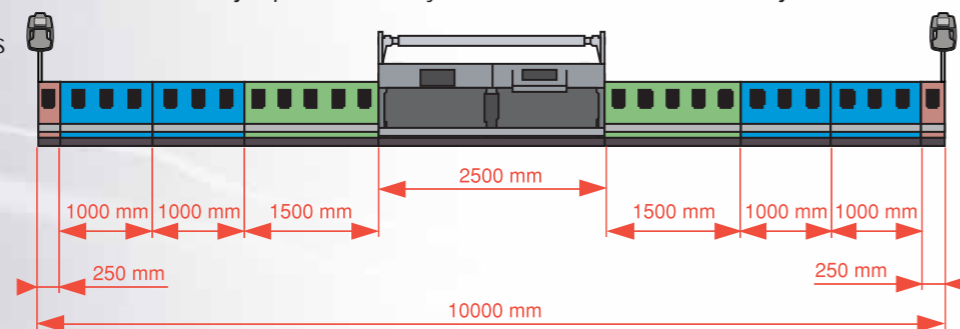

▶ Perfiles transversales:

- Es posible producir perfiles de caída transversal positivos y negativos con todas las reglas.
- Gracias al ajuste vertical separado de ambas partes extensibles es posible adaptar las reglas extensibles para producir una gran variedad de perfiles.

▶ Sistema eléctrico de calentamiento:

- Cubierta uniforme mediante el calentamiento regular de las chapas alisadoras, los listones del támara y los listones de presión.
- Clara reducción en el tiempo de calentamiento de la calefacción eléctrica, ya en la marcha en ralentí del motor mediante una gestión inteligente del generador.
- En modo automático, la activación a intervalos, que suministra energía de forma alterna a cada una de las mitades de la calefacción de la regla, cuida el motor y ahorra energía.

OPCIONES PARA EL EXTENDEDORA SUPER 1800-2

- ▶ Puerta frontal hidráulica de la tolva receptora
- ▶ Techo de plástico reforzado con fibra de vidrio
- ▶ Sistema automático de nivelación NIVELTRONIC® Plus (distintos sensores disponibles)
- ▶ Sensores de ultrasonidos para controlar el nivel de mezcla delante de la regla
- ▶ Automatismo de dirección
- ▶ Equipo de limpieza
- ▶ Faros de trabajo de xenón
- ▶ Asiento del conductor ergonómico, calentado

¡Hay más opciones disponibles! Consulte a su distribuidor VÖGELE.

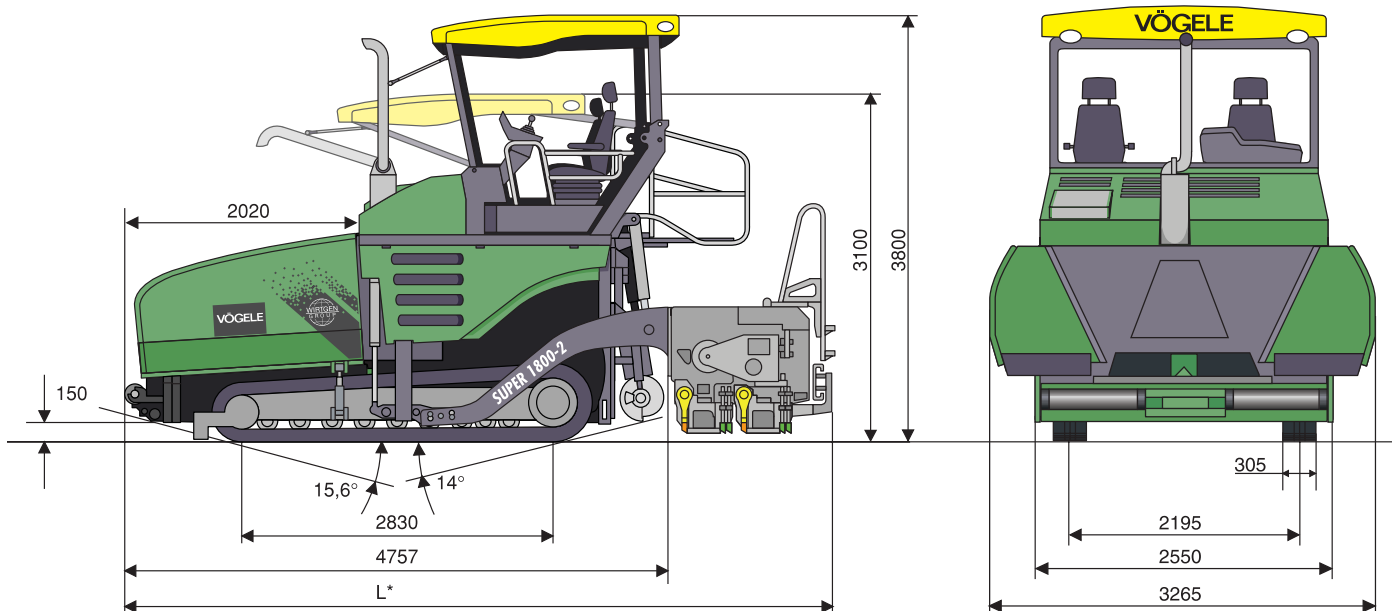

Todas las dimensiones en mm

L* = depende de la regla de extendido, consulte las especificaciones

Especificaciones SUPER 1800-2

Accionamiento

Motor: motor diesel PERKINS de 6 cilindros, refrigerado por fluido
 Tipo: 1106D-E66TA
 Potencia: Nominal: 129,6 kW a 2000 rpm (según DIN)
 Modo ECO: 125 kW a 1800 rpm

Depósito de carburante: 300 l
 Equipo eléctrico: 24 V

Tren de orugas

Orugas: con zapatas de goma
 Superficie de apoyo: 2830 x 305 mm

Suspensión: rígida
 Dispositivo de tensión: bloque de resortes
 Lubricación de las roldanas: de por vida

Accionamiento de traslación: hidráulico, accionamientos individuales independientes entre sí regulados electrónicamente

Velocidades: - Extendido: hasta 24 m/min., regulable progresivamente
 - Desplazamiento: hasta 4,5 km/h, regulable progresivamente

Dirección: por modificación de la velocidad de marcha de las orugas
 Freno de servicio: hidrostático
 Freno de estacionamiento: freno de discos múltiples-acumulador a presión por resorte, sin mantenimiento

Tolva receptora

Capacidad: 13 t
 Anchura: 3265 mm
 Altura de alimentación: 594 mm (fondo de la tolva)

Rodillos de empuje para camiones: suspendidos oscilantes, deplazables longitudinalmente de 100 mm

Grupos de transporte de material

Cintas transportadoras: 2, con listones de arrastre intercambiables y sentido de marcha reversible brevemente

Accionamiento: accionamientos hidráulicos individuales independientes

Velocidad de marcha: hasta 25 m/min, regulable progresivamente (mando manual o automático)

Sinfines de distribución: 2, con aletas intercambiables y sentido de rotación reversible
 Diámetro: 400 mm

Accionamiento: accionamientos hidráulicos individuales independientes

Número de revoluciones: hasta 83 rpm regulable progresivamente (mando manual o automático)

Cota de nivel:

- Estándar: regulables mecánicamente de forma progresiva unos 14 cm
 - Opción: regulables hidráulicamente de forma progresiva unos 20 cm (posición más baja 5 cm encima del suelo)

Lubricación: equipo de lubricación central con bomba de engrasado de accionamiento eléctrico

Reglas de extendido

SB 250: anchura básica 2,5 m, anchura máxima (TV/TP1) 10,0 m

AB 500-2: anchura básica 2,55 m, extensible hasta 5,0 m
 anchura máxima (TV/TP1) 8,5 m

AB 600-2: anchura básica 3,0 m, extensible hasta 6,0 m
 anchura máxima (TV/TP1) 9,0 m

Variantes de compactación: TV, TP1, TP2

Espesor de extendido: hasta 30 cm

Calentamiento: por resistencias eléctricas

Alimentación: generador de corriente trifásica

Dimensiones y pesos

Longitud: Tractor y regla de extendido en posición de transporte:

- SB 250 TV/TP1/TP2: 6,0 m

- AB 500-2/AB 600-2 TV: 6,0 m

- AB 500-2/AB 600-2 TP1/TP2: 6,1 m

Pesos: Tractor con regla extensible AB 500-2 TV:

- en anchura de extendido hasta 5,0 m: 19,3 t

- en anchura de extendido hasta 8,5 m: 21,9 t

Legenda: T = con tãmpor
 V = con vibradores

P1 = con un listón de presión
 P2 = con dos listones de presión

SB = regla fija
 AB = regla extensible

Reservado el derecho a realizar modificaciones técnicas

© InLine Pave, NIVELTRONIC, NAVITRONIC, RoadScan y V-TRONIC son marcas comunitarias registradas de JOSEPH VÖGELE AG, Mannheim, Alemania. PCC es una marca alemana registrada de JOSEPH VÖGELE AG, Mannheim, Alemania.

JOSEPH VÖGELE AG

Neckarauer Straße 168-228
 68146 Mannheim · Germany
 info@voegele-ag.de

Teléfono: +49 (0)621 8105 0
 Fax: +49 (0)621 8105 461
 www.voegele-ag.de

